

ISTRUZIONI DI MONTAGGIO / MOUNTING INSTRUCTIONS

- Verificare che il servocomando sia in posizione 0 (Impostazione di Fabbrica) / Make sure the actuator is in the Manual Override Position (Factory Setting)

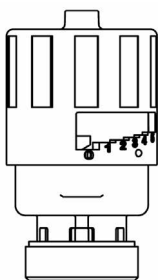

Pos. 0

MCA può essere montato in qualsiasi posizione.
MCA can be mounted in any position.

- Avvitare la ghiera su collettore/valvola e stringere la ghiera manualmente / Screw the ring nut onto the valve/manifold thread and tighten the nut
- Ruotare il coperchio da una posizione alla successiva sino a quando l'indicatore di posizione fuoriesce dal coperchio di circa 0.5 – 1 mm / Rotate the cover in the next position until the function indicator pin pops out the actuator cover (0.5 – 1 mm)

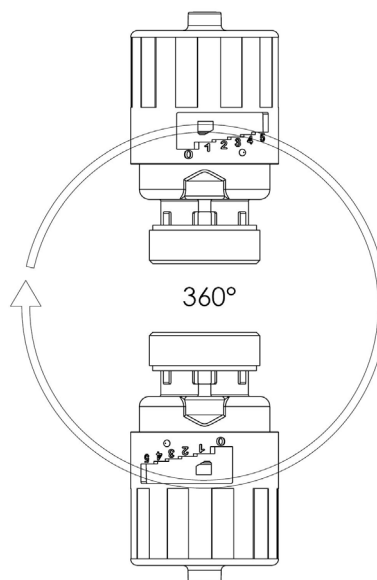
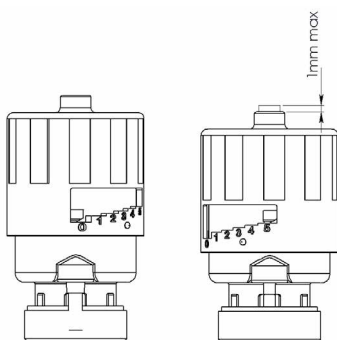

Stato circuito microswitch / Microswitch circuit status (condizione riscontrabile a regime / steady state condition)

- Collegare i cavi secondo gli schemi collegamento sottostanti / Connect the cable (see figure below) according to the controller wiring diagrams.

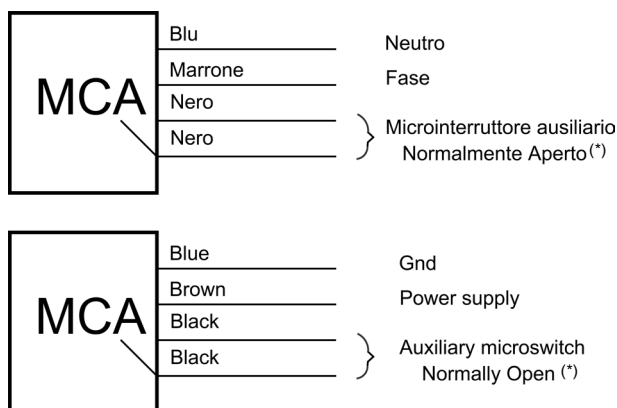

(*)Ove previsto / if required

Attuatore / Actuator ON		
Posizione / Position	Circuito microswitch / Microswitch circuit	Collettore / Manifold
0	Chiuso / Closed	Aperto / Open
1 - 5	Chiuso / Closed	Aperto / Open
Attuatore / Actuator OFF		
Posizione / Position	Circuito microswitch / Microswitch circuit	Collettore / Manifold
0	Aperto / Open	Aperto / Open
1 - 5	Aperto / Open	Chiuso / Closed

Le caratteristiche contenute in questa pubblicazione possono essere modificate senza preavviso
The performances stated in this sheet can be modified without any prior notice