

Montaggio lato R

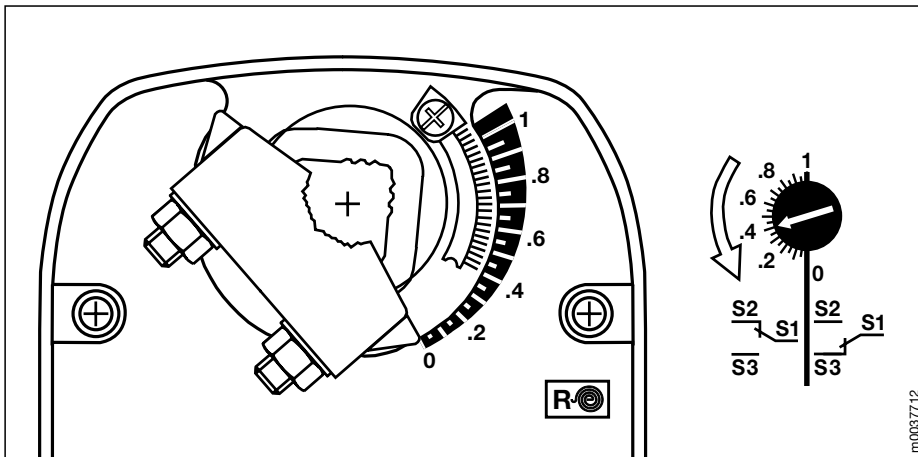

Punto di partenza:

Attuatore in posizione di sicurezza

Procedura

– Ruotare la freccia del contatto ausiliario fino a che la punta si trova in corrispondenza del punto di intervento richiesto (vedi a lato).

Esempio: il punto di intervento fissato a .4 corrisponde al 40% dell'angolo di rotazione.

– Quando l'attuatore ruota verso la posizione operativa (↻) anche la freccia ruota nello stesso verso e il contatto ausiliario interviene quando la punta della freccia oltrepassa lo zero della scala (chiusura tra S1–S3).

Montaggio lato L

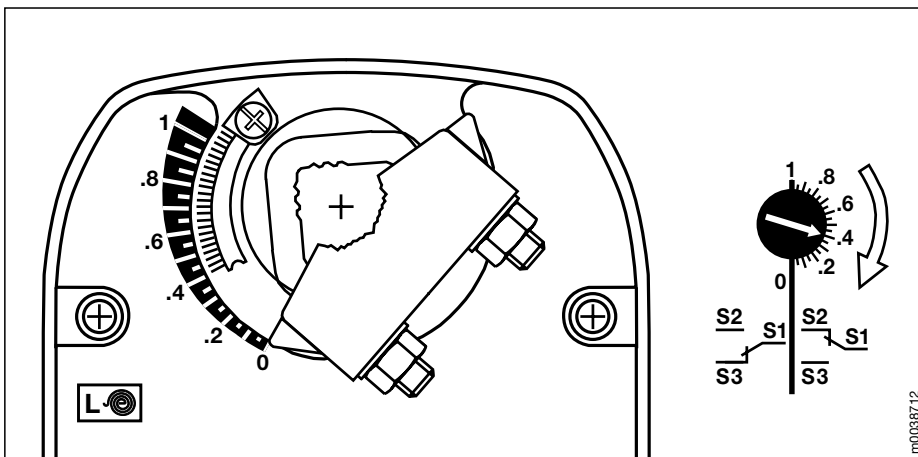

Punto di partenza:

Attuatore in posizione di sicurezza

Procedura

– Ruotare la freccia del contatto ausiliario fino a che la punta si trova in corrispondenza del punto di intervento richiesto (vedi a lato).

Esempio: il punto di intervento fissato a .4 corrisponde al 40% dell'angolo di rotazione.

– Quando l'attuatore ruota verso la posizione operativa (↻) anche la freccia ruota nello stesso verso e il contatto ausiliario interviene quando la punta della freccia oltrepassa lo zero della scala (chiusura tra S1–S3).